

Блочная присоска VCBL-GL

Высота 81,5 мм и 93,5 мм

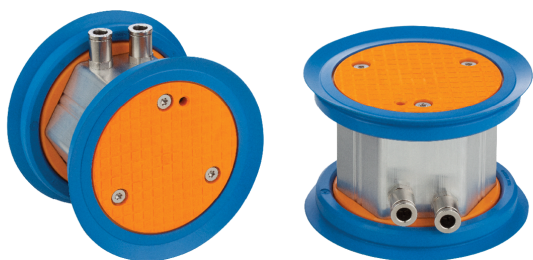

Блочная присоска VCBL-GL

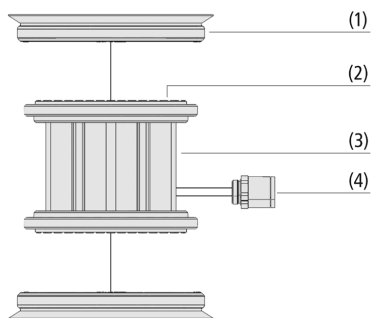

Конструкция системы Блочная присоска VCBL-GL

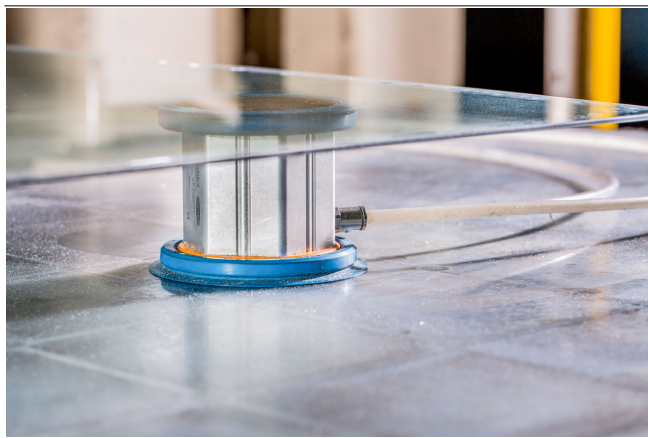

Блочная присоска VCBL-GL для фиксации стекла

Пригодность для применения в конкретных отраслях промышленности

Применения

- Блочная присоска VCBL-GL для шлифовки стеклянных заготовок на станках с гладким столом производства Bando Kiko
- Шлифовка строительного, декоративного и автомобильного стекла
- Присоска соединена с источником вакуума станка двумя шлангами

Конструкция

- Уплотнительное кольцо (1) из слабомаркого материала для фиксации заготовки без загрязнения
- Поверхность трения (2) из прочного материала для бережного зажима мокрого, сухого и тонкого стекла
- Прочный корпус (3) из алюминия
- Вкручиваемые фитинги (4) для подсоединения шланга вакуумной системы

Основные характеристики продукта

- Очень высокое усилие удержания сухого и влажного стекла
- Максимальная точность соблюдения размеров для большей точности в процессе производства
- Абсолютно не оставляет следов на поверхности стекла благодаря уплотнительному кольцу из материала HT1 и фрикционной пластине из материала Elastodur
- Низкоупругое уплотнение предотвращает деформацию заготовки



Блочная присоска VCBL-GL

Высота 81,5 мм и 93,5 мм

Код кодового обозначения Блочная присоска VCBL-GL

VCBL-GL	–	D120	–	x81.5
1		2		3

1 – Abbreviated designation

Code	Type
VCBL-GL	Vacuum blocks for flat table glass working centers from Bando Kiko

2 – Suction area

Code	Diameter in mm
D120	ø 120

3 – Height

Code	H ······mm
x81.5...	81.5 and 93.5
x93.5	

Блочная присоска VCBL-GL поставляется как готовый к подключению компонент.

Доступные запасные части: Уплотнительное кольцо

Доступные аксессуары: Шланг, клапан, вкручиваемый фитинг

Данные для заказа Блочная присоска VCBL-GL

Тип	№ детали.
VCBL-GL D120x81.5	10.01.18.00233
VCBL-GL D120x93.5	10.01.18.00587

Данные для заказа Запасные части Блочная присоска VCBL-GL

Тип	№ детали.
Уплотнительное кольцо для вакуумной накладки	DR 120/88.5x16.5 HT1-60 10.01.18.00249

Данные для заказа Аксессуары Блочная присоска VCBL-GL

Тип	№ детали.
Продукты сторонних производителей - ERP-US	VSL 8-6 PU MI-TR 10.07.09.00003

Тип	№ детали.
Магнит	ZUB VCBL-GL 3/2-ходовой клапан 10.01.18.00492

Технические данные Блочная присоска VCBL-GL

Тип	Тип шланга по конструкции	Опора для заготовки материала
VCBL-GL D120x81.5	Шланг D = 8 d = 6	-
VCBL-GL D120x93.5	Шланг D = 8 d = 6	-



Блочная присоска VCBL-GL

Высота 81,5 мм и 93,5 мм

📐 Конструктивные данные Блочная присоска VCBL-GL

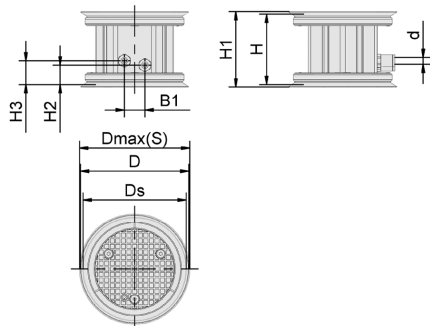

VCBL-GL D120

Блочная присоска VCBL-GL

Высота 81,5 мм и 93,5 мм

Конструктивные данные Блочная присоска VCBL-GL

Тип	B1 [mm]	d [mm]	D [mm]	Dmax(S) [mm]	Ds [mm]	H [mm]	H1 [mm]	H2 [mm]	H3 [mm]
VCBL-GL D120x81.5	-	-	120	-	-	81.5	88	23	-
VCBL-GL D120x93.5	-	-	120	-	-	93.5	100	23	-